



ИНСТРУКЦИЯ ПО ЭКСПЛУАТАЦИИ
SILANGA ST700 PRO STATION



Рекомендуем ознакомиться перед использованием

СОДЕРЖАНИЕ

Общие сведения.....	3
Меры безопасности.....	4
Добро пожаловать в семью Silanga!.....	8
Инструкция по эксплуатации паровой станции ST700 PRO Station.....	9
Чистка и хранение	21
Устранение неполадок.....	25
Технические характеристики.....	29
Гарантия.....	30

ОБЩИЕ СВЕДЕНИЯ

Паровая станция Silanga ST700 PRO Station предназначена для парового, сухого глажения, вертикального отпаривания, струйного отпаривания одежды, белья и тканей.

Управление прибором осуществляется при помощи кнопок на утюжке и станции.

Прибор рассчитан на длительный срок эксплуатации благодаря качественной сборке, надежному профессиональному нагревателю в паровой станции.

Перед началом эксплуатации паровой станции внимательно прочитайте инструкцию по эксплуатации и сохраните её для использования в качестве справочного материала.

Используйте устройство только по его прямому назначению, как изложено в данной инструкции. Неправильное обращение с устройством может привести к его поломке, причинению вреда пользователю или его имуществу и не является гарантийным случаем.



**Перед использованием
внимательно прочитайте
данную инструкцию**

**Сохраните эту инструкцию
по эксплуатации**

МЕРЫ БЕЗОПАСНОСТИ

При использовании электрических приборов необходимо соблюдать основные меры безопасности, включая следующие:

- Перед включением паровой станции, убедитесь в том, что напряжение в электрической сети соответствует рабочему напряжению устройства.
- Сетевой шнур снабжён «евровилкой»; включайте её в электрическую розетку, имеющую надёжный контакт заземления.
- Во избежание риска возникновения пожара не используйте переходники при подключении паровой станции к электрической розетке.
- Во избежание перегрузки электрической сети не включайте одновременно несколько устройств с большой потребляемой мощностью.
- Не используйте устройство вне помещений.
- Не храните и не включайте устройство в местах, где хранятся или используются легковоспламеняющиеся жидкости.
- Устанавливайте паровую станцию на ровную, устойчивую поверхность; прежде чем установить устройство на гладильную доску, убедитесь в ее надёжности и устойчивости, возможности выдержать весь паровой станции и вещей для глажки.
- Перед использованием устройства, внимательно осмотрите сетевой шнур и паровой шланги убедитесь в том, что они не повреждены. Если вы обнаружили повреждение сетевого шнура или парового шланга, не пользуйтесь устройством. Обратитесь в сервисный центр Silanga.
- Не используйте устройство вблизи ёмкостей с водой, в непосредственной близости от кухонной раковины, ванной, душевой или рядом с бассейном.
- Если устройство упало в воду, немедленно достаньте сетевую вилку из электрической розетки, и только после этого доставайте устройство из воды.
- Не допускайте соприкосновения сетевого шнура и парового

МЕРЫ БЕЗОПАСНОСТИ

шланга с горячими поверхностями и острыми кромками мебели.

- Не допускайте животных к устройству во избежание повреждения устройства или его составляющих.
- Не оставляйте устройство без присмотра, если оно включено в электрическую розетку. Всегда перед чисткой или в случае, если вы не пользуетесь устройством, отключайте его от электрической сети.
- Не прикасайтесь к корпусу паровой станции, утюгу, сетевому шнуру или к вилке сетевого шнура мокрыми руками.
- Чтобы избежать поражения электрическим током, не погружайте корпус паровой станции, утюг, сетевой шнур и вилку сетевого шнура в воду или любые жидкости.

ПРИМЕЧАНИЕ: Подошва утюга и отдельные детали корпуса паровой станции нагреваются во время работы. Во избежание получения ожогов не допускайте непосредственного контакта открытых участков кожи с горячими поверхностями, остерегайтесь выхода горячего пара из отверстий подошвы утюга.

- Запрещается заливать в резервуар для воды ароматизирующие жидкости, уксус, растворы крахмала, реагенты для удаления накипи, химические вещества, воду с какими-либо добавками и т.п.
- При наполнении водой резервуара, установленного на корпусе паровой станции, сначала выключите устройство и выньте вилку сетевого шнура из электрической розетки, затем достаньте резервуар и наполните его водой.
- Запрещается направлять выходящий пар на людей и животных.
- Во избежание повреждений подошвы утюга, соблюдайте осторожность при глажении вещей с металлическими молниями или металлическими пуговицами.

МЕРЫ БЕЗОПАСНОСТИ

- В перерывах при глажке, устанавливайте утюг на площадку для установки утюга. По окончании работы, установите утюг на площадку паровой станции, выключите устройство и зафиксируйте его, используя клавишу блокировки.
- При отключении устройства от электрической сети всегда держитесь за вилку сетевого шнура, и вытаскивая её из электрической розетки, никогда не тяните за сетевой шнур.
- Сливайте воду из резервуара только после выключения устройства и отключения его от электрической сети.
- Регулярно проводите чистку устройства.
- Из соображений безопасности детей не оставляйте полиэтиленовые пакеты, используемые в качестве упаковки, без присмотра.

ПРИМЕЧАНИЕ: Не разрешайте детям играть с полиэтиленовыми пакетами или упаковочной пленкой. Существует опасность удушья.

- Не разрешайте детям прикасаться к корпусу паровой станции, паровому шлангу, сетевому шнуру или к вилке сетевого шнура во время работы устройства.
- Дети должны находиться под присмотром в помещении с устройством для недопущения игр с прибором.
- Будьте особенно внимательны, если поблизости от работающего устройства находятся дети или лица с ограниченными возможностями.
- Данное устройство не предназначено для использования детьми.
- Во время работы и в перерывах между рабочими циклами размещайте устройство в местах, недоступных для детей.

МЕРЫ БЕЗОПАСНОСТИ

- Прибор не предназначен для использования лицами (включая детей) с пониженными физическими, сенсорными и умственными способностями или при отсутствии у них жизненного опыта или знаний, если они не находятся под присмотром или не проинструктированы об использовании прибора лицом, ответственным за их безопасность.
- Периодически проверяйте целостность сетевого шнура.
- Запрещается использовать устройство при наличии повреждений сетевого шнура или вилки сетевого шнура, если устройство работает с перебоями, а также после его падения.
- При повреждении сетевого шнура во избежание опасности для пользователей, замену необходимо проводить в сервисном центре Silanga или в профильном сервисном центре.
- Не пользуйтесь устройством после его падения, при наличии видимых повреждений или в случае протекания.
- Запрещается самостоятельно ремонтировать прибор. Не разбирайте прибор самостоятельно, при возникновении любых неисправностей, а также после падения устройства. Отключите прибор от электросети и обратитесь авторизованный (уполномоченный) сервисный центр по контактным адресам, указанным в гарантийном талоне и на сайте www.silanga.ru
- Во избежание повреждений перевозите устройство только в заводской упаковке.
- Храните устройство в сухом, затемнённом или прохладном месте, недоступном для детей и людей с ограниченными возможностями.

Данный прибор предназначен только для использования в бытовых условиях. Запрещается коммерческое использование и использование устройства в производственных зонах и рабочих помещениях.

ДОБРО ПОЖАЛОВАТЬ В СЕМЬЮ SILANGA!

Благодарим за приобретение
парогенератора Silanga ST700
PRO Station!

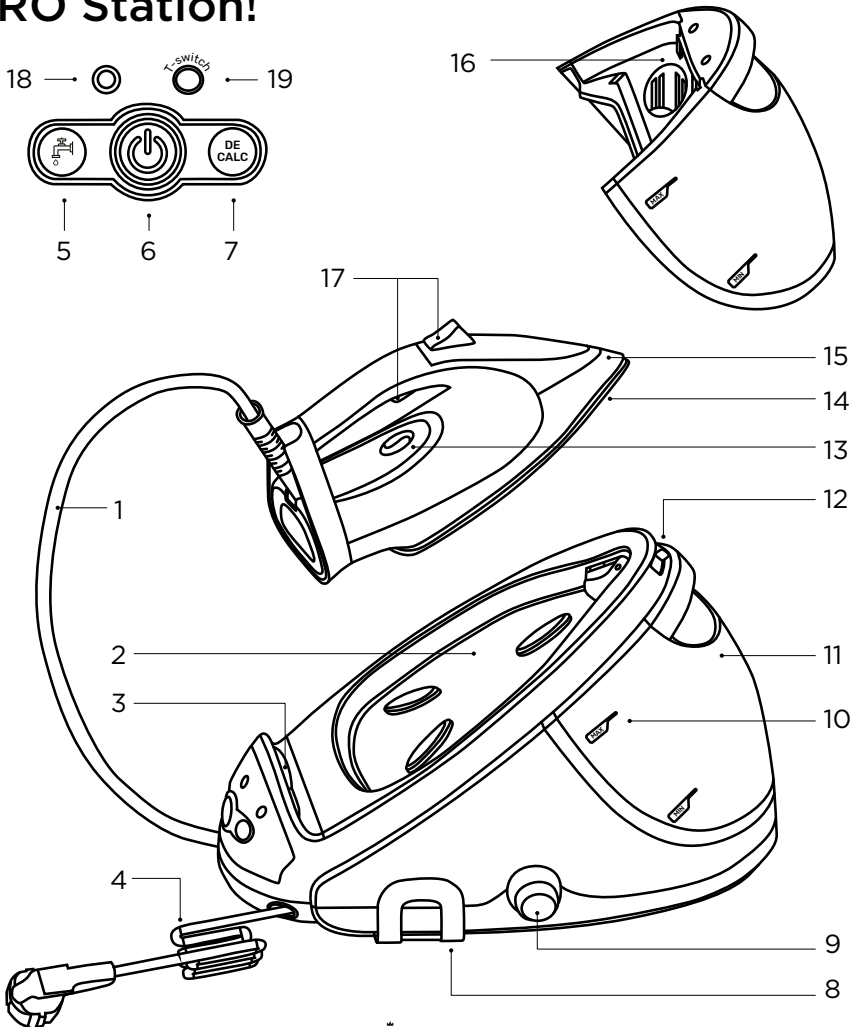

ИНСТРУКЦИЯ ПО ЭКСПЛУАТАЦИИ ПАРОВОЙ СТАНЦИИ SILANGA ST700 PRO STATION

1. Паровой шланг
2. Площадка для установки утюга
3. Опора для утюга
4. Сетевой шнур с вилкой
5. Индикатор окончания воды в резервуаре
6. Кнопка включение/выключение прибора, включение ЭКО режима
7. Индикатор очистки от накипи DE-CALC
8. Кронштейн для крепления сетевого шнура и парового шланга
9. Вентиль для очистки накипи DE-CALC
10. Индикация уровня воды MAX, MIN
11. Съёмный резервуар для воды
12. Клавиша блокировки утюга
13. Индикатор готовности к работе
14. Подошва утюга
15. Желоб подошвы утюга
16. Заливочное отверстие
17. Кнопка подачи пара
18. Индикатор температуры
19. Кнопка переключения температуры

ИНСТРУКЦИЯ ПО ЭКСПЛУАТАЦИИ ПАРОВОЙ СТАНЦИИ SILANGA ST700 PRO STATION

Выбор воды

Для наполнения резервуара используйте водопроводную воду. Если водопроводная вода жёсткая, рекомендуется смешивать её с дистиллированной водой в соотношении 1:1, при очень жёсткой воде смешивайте её с дистиллированной водой в соотношении 1:2 или используйте только дистиллированную воду.

ПЕРЕД ПЕРВЫМ ИСПОЛЬЗОВАНИЕМ: После транспортировки или хранения устройства при пониженной температуре необходимо выдержать его при комнатной температуре не менее трёх часов.

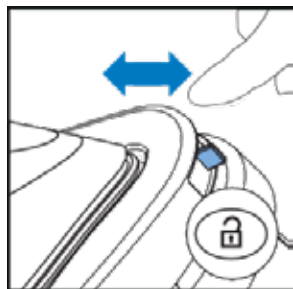

- Извлеките паровую станцию из упаковки и удалите элементы упаковки, мешающие нормальной работе утюга.

- Нажмите клавишу блокировки утюга и снимите его с паровой станции.

- Снимите наклейки или защитную пленку с подошвы утюга, если такие имеются.

- Очистите подошву чистой мягкой тканью.

- Протрите мягкой тканью корпус утюга.

- Убедитесь в том, что напряжение электрической сети соответствует рабочему напряжению устройства.

ИНСТРУКЦИЯ ПО ЭКСПЛУАТАЦИИ ПАРОВОЙ СТАНЦИИ SILANGA ST700 PRO STATION

- Установите паровую станцию на ровную устойчивую теплостойкую и влагостойкую поверхность, чтобы устройство находилось на одном уровне с вашей гладильной доской.

ПРИМЕЧАНИЕ: В резервуаре могут находиться остатки воды – это нормальное явление, так как на производстве паровая станция проходит контроль качества.

Наполнение резервуара для воды

ПРИМЕЧАНИЕ: Прежде чем снять резервуар для воды, убедитесь в том, что устройство отключено от электрической сети.

Перед каждым использованием устройства убедитесь, что в нем есть достаточно воды, для нормальной работы.

Не наливайте воду в резервуар выше уровня MAX.

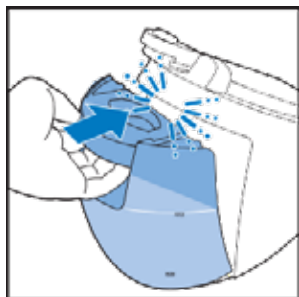

- Снимите резервуар для воды, взявшись за ручку и потянув резервуар на себя.

- Залейте воду в

ИНСТРУКЦИЯ ПО ЭКСПЛУАТАЦИИ ПАРОВОЙ СТАНЦИИ SILANGA ST700 PRO STATION

резервуар через отверстие.

Перед каждым использованием устройства убедитесь, что в нем есть достаточно воды, для нормальной работы.

Наполнение резервуара водой во время работы

- Если во время глажения уровень воды в резервуаре опустится ниже необходимого для нормальной работы устройства, загорится индикатор.
- Нажмите на кнопку включения/выключения и дождитесь отключения устройства.
- Отключите устройство от электрической сети.
- Вытащите резервуар и аккуратно добавьте воду в резервуар.

Примечание: Запрещается заливать в резервуар для воды жидкости с любыми добавками, ароматизированные жидкости, уксус, раствор крахмала, реагенты для удаления накипи, химические вещества и т.п. Это может привести к поломке устройства.

Не наливайте воду выше отметки MAX.

ИНСТРУКЦИЯ ПО ЭКСПЛУАТАЦИИ ПАРОВОЙ СТАНЦИИ SILANGA ST700 PRO STATION

ИСПОЛЬЗОВАНИЕ УСТРОЙСТВА

- Установите устройство на ровную устойчивую теплостойкую и влагостойкую поверхность, чтобы устройство находилось на одном уровне с вашей гладильной доской.

- При первом включении нагревательный элемент утюга обгорает, поэтому возможно появление постороннего запаха, это нормальное явление.

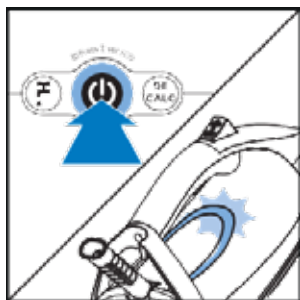

- После включения и в процессе работы вы услышите характерные звуки работающей помпы. Данные звуки являются следствием нормальной работы и не являются неисправностью.

- Перед началом эксплуатации попробуйте прогладить кусочек ткани, чтобы прочистить паровые каналы подошвы утюга, парового шланга и бойлера. При первом использовании возможен выход частиц из отверстий подошвы утюга, это нормальное явление и не является неисправностью.

Примечание: Корпус паровой станции, площадка для установки утюга, подошва утюга и паровой шланг нагреваются в процессе работы, не касайтесь горячих поверхностей устройства, утюг держите только за ручку утюга.

ИНСТРУКЦИЯ ПО ЭКСПЛУАТАЦИИ ПАРОВОЙ СТАНЦИИ SILANGA ST700 PRO STATION

- Следите за тем, чтобы в процессе работы паровой шланг не перегибался и не перекручивался.
- При первом использовании паровой станции или в том случае, если вы не пользовались паровой станцией некоторое время, нажмите несколько раз на клавишу подачи пара, направляя пар в сторону от белья, это позволит удалить конденсат из парового шланга.
- В процессе работы поддерживается постоянная установленная температура подошвы утюга, при этом нагреватель подошвы и бойлера периодически включается и выключается.
- Прежде, чем приступить к паровому глажению, дождитесь разогрева бойлера до необходимой температуры и разогрева подошвы утюга (индикатор (13) готовности к работе будет светиться постоянно), иначе возможно вытекание капель воды из паровых отверстий подошвы.

ТЕМПЕРАТУРА ГЛАЖЕНИЯ

- Специальная технология определяет оптимальную температуру подошвы утюга на двух уровнях: первый уровень 105°C - 135°C (индикатор 18 - голубого цвета), второй уровень 155°C - 185°C (индикатор 18 - зеленого цвета). Переключение температурного режима осуществляется с помощью кнопки T-Switch. После нажатия кнопки T-Switch, при переключении на второй уровень индикатор загорится зеленым цветом.
- Всякий раз перед глажением вещей обращайтесь внимание на ярлык изделия, где указана рекомендуемая температура глажения.

ИНСТРУКЦИЯ ПО ЭКСПЛУАТАЦИИ ПАРОВОЙ СТАНЦИИ SILANGA ST700 PRO STATION

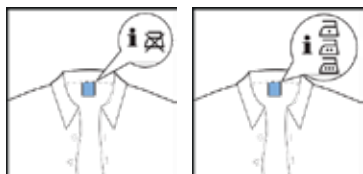

Если на ярлыке изделия есть символ , то данное изделие гладить не рекомендуется.

Примечание: При глажке деликатных тканей с низкой температурой разглаживания (нейлон, шелк и т.д.), изделий с принтом, наклейками, нашивками или пайетками рекомендуется использовать дополнительную сухую ткань или марлю между изделием и подошвой утюга.

- Перед глажкой отсортируйте вещи по температуре глажения: синтетику – к синтетике, шерсть – к шерсти, хлопок – к хлопку и т.д.
- Сначала рекомендуется гладить вещи из синтетических тканей. После чего приступайте к глажению шелковых или шерстяных изделий. Изделия из хлопка и льна следует гладить в последнюю очередь.
- Вельветовые и другие ткани, которые быстро начинают лосниться, следует гладить строго в одном направлении (в направлении ворса).
- Чтобы избежать появления лоснящихся пятен на синтетических и шелковых тканях, их следует гладить с изнаночной стороны. Рекомендуется использовать дополнительную сухую ткань или марлю между изделием и подошвой утюга.

ИНСТРУКЦИЯ ПО ЭКСПЛУАТАЦИИ ПАРОВОЙ СТАНЦИИ SILANGA ST700 PRO STATION

- Шелк и шерстяные ткани рекомендуем гладить через дополнительную сухую ткань.

Установка интенсивности подачи пара



- Дважды быстро нажмите на кнопку подачи пара, чтобы активировать функцию подачи пара. Постоянный выпуск пара длится 6 секунд каждый раз.



- Нажмите и удерживайте кнопку более трех секунд для непрерывной подачи пара, что обеспечивает комфортное глажение.

- Для отключения постоянной подачи пара, нажмите один раз на кнопку.

ИНСТРУКЦИЯ ПО ЭКСПЛУАТАЦИИ ПАРОВОЙ СТАНЦИИ SILANGA ST700 PRO STATION

ПАРОВАЯ ГЛАЖКА

- Убедитесь в том, что резервуар (11) наполнен водой.
- Поставьте утюг на площадку.
- Вставьте вилку сетевого шнура в электрическую розетку и нажмите кнопку включения/выключения.
- Загорится световой индикатор кнопки включения/выключения (6) и будет мигать.
- Когда индикатор на утюге будет гореть постоянно, можно приступать к глажению.

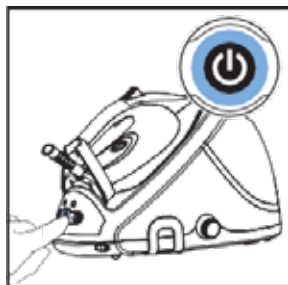

- В целях экономии электроэнергии и уменьшения расхода воды, вы можете установить ЭКО-режим подачи пара, нажмите и удерживайте кнопку включения, пока не загорится зеленый индикатор на кнопке включения/выключения (6) в течение 2 секунд.

Чтобы вернуться к обычному режиму подачи пара, удерживайте кнопку включения/выключения в течение 2 секунд, индикатор кнопки загорится синим цветом.

- Для кратковременной подачи пара нажмите клавишу, для продолжительной подачи пара нажмите на кнопку подачи пара (17) и удерживайте её.
- В перерывах в работе устанавливайте утюг на площадку паровой станции, перед установкой утюга на площадку дождитесь

ИНСТРУКЦИЯ ПО ЭКСПЛУАТАЦИИ ПАРОВОЙ СТАНЦИИ SILANGA ST700 PRO STATION

полного выхода пара из отверстий подошвы. Отключите постоянную подачу пара, если она была включена. Следите за тем, чтобы на площадке не скапливались капли воды, при образовании капель вытирайте их мягкой тканью или бумажной салфеткой.

- После использования паровой станции установите утюг на площадку и зафиксируйте его клавишей блокировки (12).
- Включите устройство, нажав кнопку выключения (6).
- Извлеките вилку сетевого шнура из электрической розетки.
- Дождитесь полного остывания устройства, затем вылейте из резервуара (11) воду.



Примечание: Во время глажки утюг можно ставить на площадку для установки утюга (2). Нельзя ставить утюг в горизонтальном положении на гладильную доску или одежду. Подошва утюга при высокой температуре может повредить покрытие гладильной доски или одежду.

ИНСТРУКЦИЯ ПО ЭКСПЛУАТАЦИИ ПАРОВОЙ СТАНЦИИ SILANGA ST700 PRO STATION

ВЕРТИКАЛЬНОЕ ОТПАРИВАНИЕ

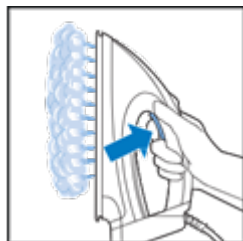

Держите утюг вертикально на расстоянии 10-30 см от одежды и нажимайте на клавишу подачи пара (17). В случае необходимости подавайте пар, плавно прикасаясь подошвой утюга к одежде

Примечание: Не рекомендуется выполнять вертикальное отпаривание синтетических тканей. Никогда не отпаривайте одежду, уже надетую на человека, потому что температура выходящего пара очень высокая, пользуйтесь плечиками или вешалкой. Не направляйте пар на людей, растения, животных или на предметы, которые могут быть повреждены влагой или высокой температурой.

СУХОЕ ГЛАЖАНИЕ

- Когда подошва утюга нагреется до заданной температуры, индикатор будет гореть постоянно, можно приступить к глажению.
- Удерживайте утюг, не нажимая на клавишу подачи пара.

ИНСТРУКЦИЯ ПО ЭКСПЛУАТАЦИИ ПАРОВОЙ СТАНЦИИ SILANGA ST700 PRO STATION

ФУНКЦИЯ АВТООТКЛЮЧЕНИЯ

- Если в течение 10 минут вы не пользовались устройством (не нажимали каких-либо кнопок, не нажимали клавишу подачи пара) или не использовали сухое глажение, устройство автоматически отключится.
- Кнопка включения/выключения (6) будет мигать, давая вам понять, что утюг перестал нагреваться.

Примечание: кнопка включения/выключения (6) будет продолжать мигать, до тех пор, пока утюг не будет отсоединен от сети или перезапущен. Чтобы перезапустить утюг, снимите утюг с площадки для установки утюга, нажмите два раза на кнопку подачи пара. Индикатор перестанет мигать и утюг снова начнет нагреваться.



**ПРЕДУПРЕЖДЕНИЕ:
АВТОМАТИЧЕСКОЕ
ОТКЛЮЧЕНИЕ - ЭТО ФУНКЦИЯ
БЕЗОПАСНОСТИ, А НЕ
РЕКОМЕНДУЕМОЕ СРЕДСТВО
ДЛЯ ВЫКЛЮЧЕНИЯ УТЮГА.**

ОЧИСТКА И УХОД

Перед чисткой устройства отключите устройство от электрической сети и дождитесь полного остывания нагревателя и подошвы утюга.

После каждого использования

- Сливайте воду из резервуара для воды (11).
- Достаньте резервуар (11), слейте воду и вставьте обратно.

Регулярная чистка

- Протрите корпус паровой станции утюга слегка влажной тканью, после этого вытрите насухо.
- Минеральные отложения на подошве утюга (14) удалите тканью, смоченной водой, затем протрите поверхность подошвы сухой тканью.

Не используйте для чистки корпуса паровой станции и утюга абразивные чистящие средства и любые растворители.

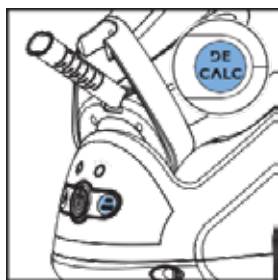

- Если долго не очищать устройство, накипь может закрыть паровые отверстия на подошве утюга. Для очистки отверстий подошвы утюга, закрывающих отверстия, удалите накипь с помощью зубочистки. Будьте аккуратны, не повредите поверхность подошвы.

ОЧИСТКА И УХОД

Режим самоочистки

Чтобы обеспечить длительный срок службы вашего парогенератора, очень важно регулярно выполнять процедуру удаления накипи, когда начнет мигать индикатор удаления накипи (7). Индикатор удаления накипи

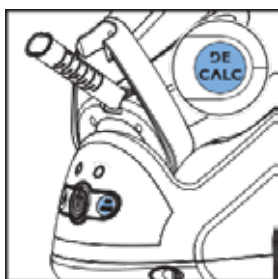

начинает мигать в общей сложности через 8 часов работы, указывая на то, что парогенератор нуждается в очистке от накипи. **Никогда не открывайте вентиль DE-CALC (9), когда парогенератор горячий.**

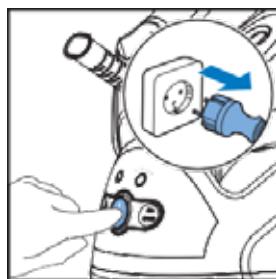

- Нажмите кнопку включения/выключения, чтобы выключить парогенератор и отключите его от сети электропитания.

Ожидайте около 2 часов, когда парогенератор остынет.

- Установите парогенератор на устойчивую поверхность так, чтобы ручка для удаления накипи выступала за край стола или отнесите парогенератор к раковине.

- Держите чашку или другую емкость под вентилем DE-CALC (9). Откройте вентиль и слейте воду с частицами накипи в чашку.

- Когда вода перестанет вытекать из парогенератора, снова установите вентиль DE-CALC на место. Плотно закрутите вентиль. Поставьте паровую станцию в начальное горизонтальное положение. Теперь вы можете снова пользоваться парогенератором.

ОЧИСТКА И УХОД

ОЧИСТКА ПОДОШВЫ

Регулярно чистите подошву, чтобы удалить различные следы от жесткой воды или пятен с подошвы утюга.

- Для поддержания хорошего скольжения подошвы, рекомендуем регулярно чистить её (1 раз в месяца). Вы можете сделать это, разогрев утюг и проведя подошвой по влажной ткани.
- Очистите парогенератор от накипи перед чисткой подошвы (см. раздел «режим самоочистки»)



- Наклоните парогенератор вентилем DE-CALC вверх, открутите его и залейте в отверстие 500 мл дистиллированной воды. Установите вентиль DE-CALC на место и закрутите его.

- Поставьте паровую станцию в начальное положение для работы. Включите паровую станцию и подождите 5 минут.

- Положите утюг на кусок ткани, нажмите и удерживайте кнопку подачи пара.



- Нажимая на кнопку подачи пара, медленно перемещайте утюг взад-вперед по ткани до тех пор, пока вода не перестанет вытекать или когда выйдет пар.

Может вытекать грязная вода с частицами накипи из подошвы.

- Выключите парогенератор и дайте ему остыть в течение 2 часов.

- Откройте вентиль DE-CALC и слейте остаток воды в емкость. Установите вентиль обратно и закрепите его.

ХРАНЕНИЕ

- Прежде чем убрать устройство на хранение, убедитесь в том, что устройство полностью остыло.
- Вылейте оставшуюся воду из резервуара (11).
- Произведите «очистку устройства».
- Поставьте утюг на платформу и зафиксируйте клавишей блокировки утюга (12).

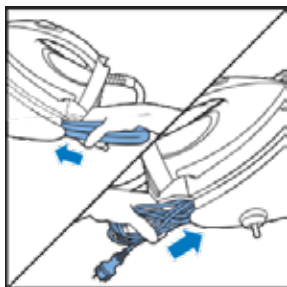

- Сложите паровой шланг и сетевой шнур на соответствующее отделение для хранения по бокам от станции.

- Вы можете переносить прибор одной рукой, взявшись за ручку утюга, если утюг заблокирован с помощью клавиши блокировки.

- Храните устройство в сухом, затемнённом и прохладном месте, недоступном для детей и людей с ограниченными возможностями.

Примечание: Не переносите устройство, удерживая за ручку съемного резервуара для воды.

УСТРАНЕНИЕ НЕПОЛАДОК

Во время глажки ткань или чехол гладильной доски оставляет влажные разводы

Возможная причина

Пар конденсируется на поверхности (чехле) гладильной доски после длительного процесса глажки

Решение

Замените чехол гладильной поверхности, если материал чехла (поролон/плотная ткань) износились

Добавьте дополнительный слой ткани под чехол гладильной доски, если он очень тонкий (плотная ткань), чтобы предотвратить образование конденсата

Капли воды вытекают из подошвы утюжка

Возможная причина

Пар, который был в шланге после последней глажки остыл и сконденсировался в воду /

Решение

Направьте утюг в сторону, подальше от одежды, которую гладите, и выпустите пар в течение минуты.

Бойлер не нагрел воду до нужной температуры после включения.

Подождите 2-3 минуты, пока вода нагреется и включите подачу пара на 30 секунд в сторону от ткани

УСТРАНЕНИЕ НЕПОЛАДОК

Пар и/или вода выходят из вентиля EASY De-CALC

Возможная причина

Вентиль EASY De-Calc не затянут должным образом

Решение

Выключите прибор и подождите 2 часа, пока устройство остынет. Откройте вентиль EASY De-Calc и снова установите его должным образом.

В случае, если после выполненных манипуляций пар продолжает выходить через вентиль, выключите прибор и обратитесь в сервисный центр.

ПРИМЕЧАНИЕ: При откручивании вентиля из парогенератора вытекает вода.

Бойлер не нагрел воду до нужной температуры после включения.

Подождите 2-3 минуты, пока вода нагреется и включите подачу пара на 30 секунд в сторону от ткани

Грязная вода и посторонние примеси выходят из подошвы утюжка

Возможная причина

Примеси или химические средства присутствуют в воде, которые осели в вентиляционных отверстиях для пара и/или на подошве

Решение

Регулярно очищайте парогенератор от накипи. Смотрите раздел «Очистка подошвы», «Режим самоочистки»

УСТРАНЕНИЕ НЕПОЛАДОК

Внутри парогенератора (парового шланга) скопилось слишком много накипи

Регулярно очищайте парогенератор от накипи. Смотрите раздел «Очистка подошвы», «Режим самоочистки»

Утюг оставляет блеск или отпечаток на одежде

Возможная причина

Поверхность глажки была неровной, например из-за того, что вы гладили по шву или складке на одежде.

Решение

Идеальный уход безопасен для всех предметов одежды. Блеск или отпечаток не являются постоянными и сойдут, если вы постираете одежду, наглядя по швам или складкам, поэтому вы можете положить хлопчатобумажную ткань (марлю) на область, подлежащую глажке, чтобы избежать отпечатков.

Парогенератор не производит никакого пара

Возможная причина

В резервуаре для воды недостаточно воды (мигает индикатор «резервуар для воды пуст»)

Решение

Наполните резервуар для воды и нажмите кнопку подачи пара, чтобы прибор снова нагрелся. Когда индикатор «утюг» загорается непрерывно, вы можете продолжить глажку паром.

УСТРАНЕНИЕ НЕПОЛАДОК

Парогенератор недостаточно нагрет для выработки пара

Подождите, пока индикатор на утюге не будет гореть непрерывно

Вы не нажали на паровой спусковой крючок

Нажмите на кнопку подачи пара и удерживайте ее нажатой во время глажения

Резервуар для воды в парогенераторе установлен неправильно

Плотно вставьте резервуар для воды обратно в парогенератор до «щелчка»

Парогенератор издает звук откачки

Возможная причина

Вода заканчивается внутри парогенератора, это нормально

Решение

Если звук откачки продолжается без остановки, даже когда не используется подача пара, выключите паровую станцию и отключите сетевой шнур от сети электропитания, обратитесь в авторизованный сервисный центр Silanga.

ТЕХНИЧЕСКИЕ ХАРАКТЕРИСТИКИ

ТЕХНИЧЕСКИЕ ХАРАКТЕРИСТИКИ ПАРОВОЙ СТАНЦИИ SILANGA ST700 PRO STATION

Серийный номер	ST700 PRO Station
Уровень напряжения	220-240 V
Номинальная частота	50 /60 Hz
Максимальная мощность	2400 W
Максимальное давление пара	до 7 бар
Объем резервуара	1700 мл
Класс защиты от поражения электрическим током	1
Степень защиты	IPX0
Срок службы	2 года

Утилизация

В целях защиты окружающей среды, после окончания срока службы прибора и элементов питания (если входят в комплект), не выбрасывайте их вместе с обычными бытовыми отходами, передайте прибор и элементы питания в специализированные пункты для дальнейшей утилизации.

Отходы, образующие при утилизации изделия подлежат обязательному сбору с последующей утилизацией в установленном порядке.

ГАРАНТИЯ

Ограниченная гарантия на 1 год

Гарантия действительна для первоначального розничного покупателя прибора, начиная с даты первоначальной розничной покупки, и не подлежит передаче третьим лицам. Сохраняйте кассовый чек. Для получения гарантийного обслуживания необходимо предъявить документы, подтверждающие покупку. Дилеры Silanga, сервисные центры и розничные магазины не имеют права переделывать, модифицировать или любым другим образом изменять условия этой гарантии.

Данная гарантия не распространяется на случаи естественного износа деталей и повреждение прибора вследствие: небрежной эксплуатации и неправильного использования прибора; питания прибора от сети с несовместимым напряжением и силой тока; использования прибора с нарушением инструкций, описанных в руководстве пользователя; разборки, ремонта или замены компонентов прибора кем-либо, кроме представителей фирмы Silanga или авторизованных сервисных центров. Кроме того, гарантия не распространяется на повреждения прибора в результате стихийных бедствий, таких как: пожары, наводнения, ураганы и смерчи.

Ограничение ответственности Silanga

Silanga не несет ответственности за какие-либо случайные или косвенные убытки, вызванные явным или косвенным нарушением условий или гарантийных обязательств, предусмотренных законодательством.

За исключением случаев, запрещенных действующим законодательством, любые подразумеваемые гарантии, условия товарной пригодности и соответствия товара назначению ограничены сроком действия данной гарантии.

ГАРАНТИЯ

Silanga заявляет об отказе от других гарантий, условий и заявлений явных, косвенных, предусмотренных законом и любых других.

Silanga не несет ответственности за какие-либо убытки, возникшие в результате покупки, использования, неправильного использования или отсутствия возможности использовать товар, включая случайные, умышленные, косвенные или аналогичные убытки или потери прибыли. Silanga также не несет ответственности за убытки, возникшие в результате нарушения покупателем существенных или иных условий договоров с третьими лицами; или обвинений, выдвинутых третьими лицами против покупателя.

Законодательство некоторых провинций, штатов или юрисдикций не допускает исключения или ограничения ответственности за случайные или косвенные убытки, или ограничения срока обязательной гарантии, следовательно, вышеуказанные ограничения могут к вам не применяться.

Эта гарантия наделяет вас определенными юридическими правами, вы также можете иметь иные права, которые варьируются в зависимости от провинции, штата или юрисдикции.

Производитель сохраняет за собой право изменять дизайн, конструкцию, и технические характеристики, не влияющие на общие принципы работы устройства, без предварительного уведомления, из-за чего между инструкцией и изделием могут наблюдаться незначительные различия. Если пользователь обнаружил такие несоответствия, просим сообщить об этом по электронной почте info@silanga.ru для получения обновленной версии инструкции.



По всем вопросам обращаться:

www.silanga.ru

e-mail: info@silanga.ru